

"Фишер Деревообрабатывающие Машины и Инструмент"

ООО "Фишер ДМИ"

г. Москва, шоссе Энтузиастов, д. 17

(495) 545-77-97

(499) 755-77-97

+7 917 55-88-117 (МТС)

www.JSO.ru

Специальные сверла



Werkzeuge für
Handoberfräsen
NICHT PROFILIERT

Werkzeuge für
Handoberfräsen
PROFILIERT

Spannwerkzeuge
FÜR STATIONÄRE OBERFRÄSEN

Diamantwerkzeuge

Werkzeuge für
stationäre Oberfräsen
NICHT PROFILIERT

Werkzeuge für
stationäre Oberfräsen
PROFILIERT

Türen-, Fenster- und
Treppenfertigung
AUF CNC-MASCHINEN

Dübel- und
Beschlagbohrer
FÜR AUTOMATEN

Bohr- und
Fräswerkzeuge
FÜR SONSTIGE MASCHINEN

Ersatzteile, Zubehör,
Änderungskosten



Forstnerbohrer SP

kurze Ausführung

30070

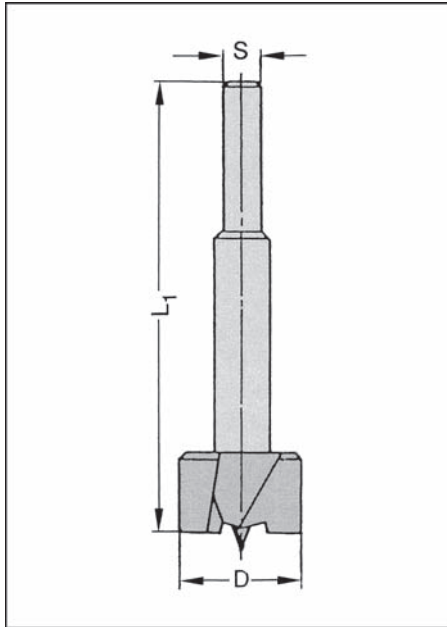

D mm	L ₁ mm	Schaft mm	Bestellnummer	€ p.St.
10	90	8 x 30	30070-1-10000-R	● 19,90
12	90	8 x 30	30070-1-12000-R	● 20,10
14	90	8 x 30	30070-1-14000-R	● 20,30
15	90	8 x 30	30070-1-15000-R	● 20,20
16	90	8 x 30	30070-1-16000-R	● 20,70
18	90	8 x 30	30070-1-18000-R	● 21,10
20	90	8 x 30	30070-1-20000-R	● 22,40
22	90	8 x 30	30070-1-22000-R	● 24,60
24	90	8 x 30	30070-1-24000-R	● 25,40
25	90	8 x 30	30070-1-25000-R	● 25,50
26	90	8 x 30	30070-1-26000-R	● 26,60
28	90	8 x 30	30070-1-28000-R	● 28,70
30	90	8 x 30	30070-1-30000-R	● 30,10
32	90	10 x 30	30070-1-32000-R	● 31,10
34	90	10 x 30	30070-1-34000-R	● 36,80
35	90	10 x 30	30070-1-35000-R	● 36,80
40	90	10 x 30	30070-1-40000-R	● 42,40
45	90	10 x 30	30070-1-45000-R	● 44,90

Andere Abmessungen auf Anfrage.

Ausführung:

Zwei Grundschnitten und Peripherieschneide. Zentrierspitze. Rechtslauf.

Anwendung:

Für saubere, ausrissfreie Bohrlöcher in Weichholz, gerader Bohrgrund, auch über eine Holzante hinweg bohrfähig.

Forstnerbohrer SP

lange Ausführung

30080

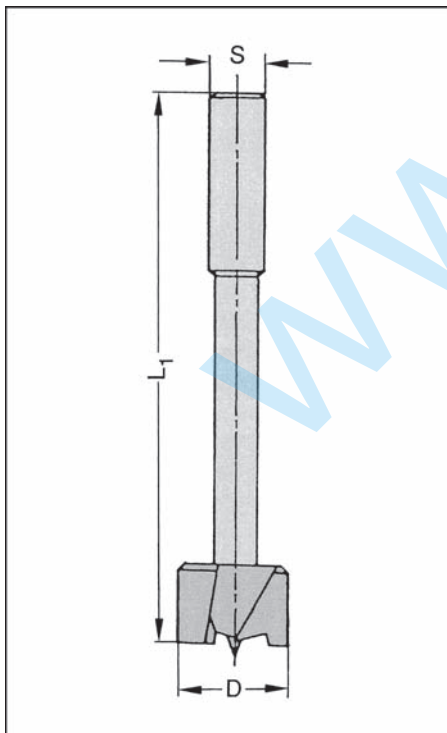

D mm	L ₁ mm	Schaft mm	Bestellnummer	€ p.St.
15	120	13 x 50	30080-1-15000-R	● 26,40
20	120	13 x 50	30080-1-20000-R	● 28,30
25	125	13 x 50	30080-1-25000-R	● 32,50
30	135	13 x 50	30080-1-30000-R	● 35,40
35	140	16 x 50	30080-1-35000-R	● 44,60
40	145	16 x 50	30080-1-40000-R	● 50,00

Andere Abmessungen auf Anfrage.

Ausführung:

Zwei Grundschnitten und Peripherieschneide. Zentrierspitze. Rechtslauf.

Anwendung:

Für saubere, ausrissfreie Bohrlöcher in Weichholz, gerader Bohrgrund, auch über eine Holzante hinweg bohrfähig.

Zylinderkopfbohrer Z2+V2 HW

kurze Ausführung

30100-5

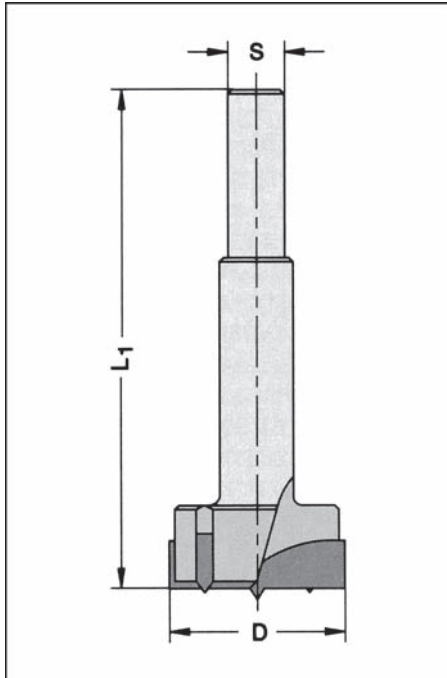

D mm	L ₁ mm	Schaft mm	Bestellnummer	€ p.St.
10	90	10 x 62	30100-5-01000-R ●	51,50
11	90	10 x 62	30100-5-01100-R ●	64,50
12	90	10 x 62	30100-5-01200-R ●	59,00
13	90	10 x 62	30100-5-01300-R ●	64,50
14	90	10 x 62	30100-5-01400-R ●	60,00
15	90	10 x 62	30100-5-01500-R ●	60,00
16	90	10 x 62	30100-5-01600-R ●	60,00
17	90	10 x 62	30100-5-01700-R ●	63,50
18	90	10 x 62	30100-5-01800-R ●	63,50
19	90	10 x 62	30100-5-01900-R ●	68,00
20	90	10 x 62	30100-5-02000-R ●	64,00
21	90	10 x 62	30100-5-02100-R ●	73,50
22	90	10 x 62	30100-5-02200-R ●	65,50
23	90	10 x 62	30100-5-02300-R ●	74,00
24	90	10 x 74	30100-5-02400-R ●	74,00
25	90	10 x 74	30100-5-02500-R ●	68,50
26	90	10 x 74	30100-5-02600-R ●	75,50
27	90	10 x 74	30100-5-02700-R ●	89,50
28	90	10 x 74	30100-5-02800-R ●	82,00
29	90	10 x 74	30100-5-02900-R ●	89,50
30	90	10 x 74	30100-5-03000-R ●	74,50
31	90	10 x 74	30100-5-03100-R ●	92,00
32	90	10 x 74	30100-5-03200-R ●	81,00
33	90	10 x 74	30100-5-03300-R ●	92,00
34	90	10 x 74	30100-5-03400-R ●	81,50
35	90	10 x 74	30100-5-03500-R ●	81,00
36	90	10 x 30	30100-5-03600-R ●	108,00
37	90	10 x 30	30100-5-03700-R ●	115,00
38	90	10 x 30	30100-5-03800-R ●	114,00
39	90	10 x 30	30100-5-03900-R ○	121,00
40	90	10 x 30	30100-5-04000-R ●	97,50
41	90	10 x 30	30100-5-04100-R ●	127,00
42	90	10 x 30	30100-5-04200-R ●	116,00
43	90	10 x 30	30100-5-04300-R ●	137,00
44	90	10 x 30	30100-5-04400-R ●	137,00
45	90	10 x 30	30100-5-04500-R ●	127,00
46	90	10 x 30	30100-5-04600-R ●	140,00
47	90	10 x 30	30100-5-04700-R ●	144,00
48	90	10 x 30	30100-5-04800-R ●	150,00
49	90	10 x 30	30100-5-04900-R ○	153,00
50	90	10 x 30	30100-5-05000-R ●	143,00
51	90	10 x 30	30100-5-05100-R ●	153,00
52	90	10 x 30	30100-5-05200-R ●	153,00
53	90	10 x 30	30100-5-05300-R ●	158,00
54	90	10 x 30	30100-5-05400-R ●	160,00
55	90	10 x 30	30100-5-05500-R ●	162,00
56	90	10 x 30	30100-5-05600-R ●	164,00
57	90	12 x 30	30100-5-05700-R ●	172,00
58	90	12 x 30	30100-5-05800-R ●	171,00
60	90	12 x 30	30100-5-06000-R ●	172,00

Ausführung:

Zwei Räumerschneiden und Zentrierspitze.
Angeschliffene Vorschneider bis \varnothing 13 mm.
Ab \varnothing 14 mm zwei eingesetzte Vorschneider.
Zylinderschaft. Rechtslauf.

Anwendung:

Zum Bohren ausrissfreier Bohrlöcher in
Harthölzern, Holz- und Plattenwerkstoffen,
verdichteten Holzwerkstoffen etc.

Für ausrissfreie Bohrungen in **harten, spröden Kunststoffbeschichtungen** werden die Vorschneider zurückgesetzt und Seitenfasen 45° angeschliffen. Mehrkosten auf Seite 10.9.

Für **Durchgangsbohrungen** können alle HW-Zylinderkopfbohrer bis $D = 50$ mm auf Doppelfase gem. nachstehender Skizze umgearbeitet werden. Mehrkosten auf Seite 10.9.

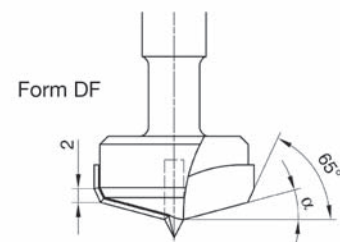
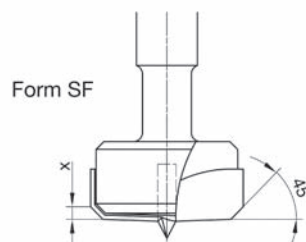

Zylinderkopfbohrer Z2+V2 HW

lange Ausführung

30110-5

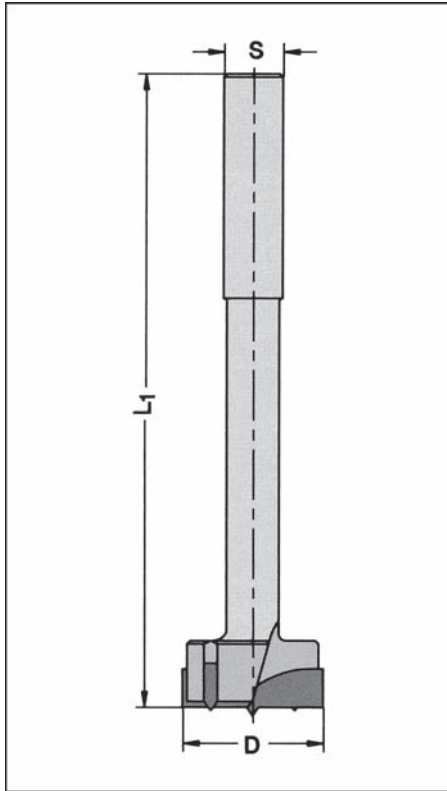

Ausführung:

Zwei Räumerschneiden, zwei eingesetzte Vorschneider, Zentrierspitze. Zylinderschaft. Rechtslauf.

Anwendung:

Zum Bohren ausrissfreier Bohrlöcher in Harthölzern, Holz- und Plattenwerkstoffen, verdichteten Holzwerkstoffen etc.

D mm	L ₁ mm	Schaft mm	Bestellnummer	€ p.St.
15	140	13 x 108	30110-5-01500-R ●	75,00
16	140	13 x 108	30110-5-01600-R ●	81,00
18	140	13 x 107	30110-5-01800-R ●	81,50
20	140	13 x 105	30110-5-02000-R ●	77,50
22	140	13 x 105	30110-5-02200-R ●	80,00
24	140	13 x 105	30110-5-02400-R ●	81,50
25	140	13 x 103	30110-5-02500-R ●	81,50
26	140	13 x 103	30110-5-02600-R ●	86,00
28	140	13 x 103	30110-5-02800-R ●	86,50
30	140	13 x 103	30110-5-03000-R ●	87,00
32	140	16 x 103	30110-5-03200-R ●	94,50
34	140	16 x 103	30110-5-03400-R ●	98,50
35	140	16 x 103	30110-5-03500-R ●	96,00
38	140	16 x 103	30110-5-03800-R ●	125,00
40	140	16 x 103	30110-5-04000-R ●	112,00
42	140	16 x 120	30110-5-04200-R ●	131,00
44	140	16 x 120	30110-5-04400-R ●	140,00
45	140	16 x 120	30110-5-04500-R ●	136,00
46	140	16 x 120	30110-5-04600-R ●	175,00
48	140	16 x 120	30110-5-04800-R ●	192,00
50	140	16 x 118	30110-5-05000-R ●	160,00
52	140	16 x 118	30110-5-05200-R ●	193,00
54	140	16 x 118	30110-5-05400-R ●	208,00
55	140	16 x 118	30110-5-05500-R ●	189,00
56	140	16 x 118	30110-5-05600-R ●	224,00
58	140	16 x 118	30110-5-05800-R ●	237,00
60	140	16 x 50	30110-5-06000-R ●	206,00
63	140	16 x 50	30110-5-06300-R ●	248,00
65	140	16 x 50	30110-5-06500-R ●	228,00
68	140	16 x 50	30110-5-06800-R ●	302,00
70	140	16 x 50	30110-5-07000-R ●	326,00
75	140	20 x 115	30110-5-07500-R ●	412,00
80	140	20 x 115	30110-5-08000-R ●	412,00
90	140	20 x 115	30110-5-09000-R ●	423,00

Sonderform für Durchgangsbohrungen auf Seite 9.2

Zylinderkopfborner Z2+V2 SP

kurze Ausführung

30100-1

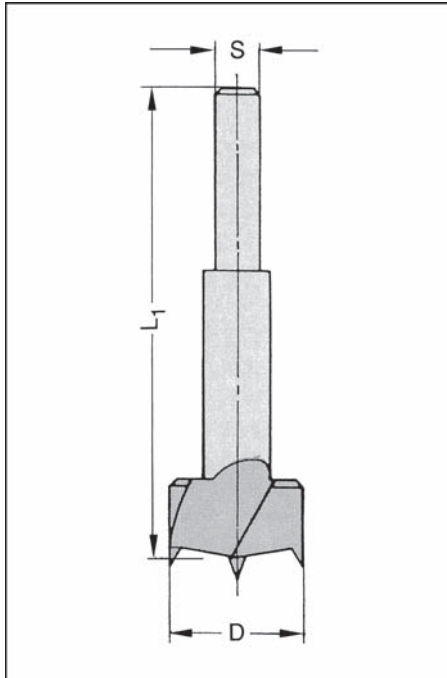

D mm	L ₁ mm	Schaft mm	Bestellnummer	€ p.St.
10	90	10 x 30	30100-1-01000-R ●	20,90
12	90	10 x 30	30100-1-01200-R ●	22,20
14	90	10 x 30	30100-1-01400-R ●	20,90
15	90	10 x 30	30100-1-01500-R ●	20,10
16	90	10 x 30	30100-1-01600-R ●	20,90
18	90	10 x 30	30100-1-01800-R ●	20,90
20	90	10 x 30	30100-1-02000-R ●	22,20
22	90	10 x 30	30100-1-02200-R ●	26,00
24	90	10 x 30	30100-1-02400-R ●	26,00
25	90	10 x 30	30100-1-02500-R ●	25,10
26	90	10 x 30	30100-1-02600-R ●	28,20
28	90	10 x 30	30100-1-02800-R ●	28,20
30	90	10 x 30	30100-1-03000-R ●	30,50
32	90	10 x 30	30100-1-03200-R ○	34,30
34	90	10 x 30	30100-1-03400-R ●	38,40
35	90	10 x 30	30100-1-03500-R ●	36,30
40	90	10 x 30	30100-1-04000-R ●	48,20
45	90	10 x 30	30100-1-04500-R ●	59,50
50	90	10 x 30	30100-1-05000-R ●	66,50

Ausführung:

Zwei Räumerschneiden, zwei angeschliffene Vorschneider, Zentrierspitze. Schaft zylindrisch. Rechtslauf.

Anwendung:

Zum Bohren maßhaltiger Sacklöcher in Weichhölzern.

Zylinderkopfborner Z2+V2 SP

lange Ausführung

30110-1

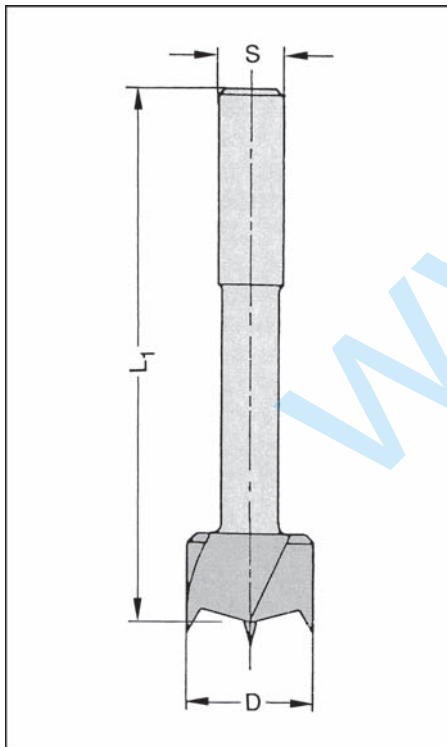

D mm	L ₁ mm	Schaft mm	Bestellnummer	€ p.St.
12	125	13 x 50	30110-1-01200-R ●	24,40
14	125	13 x 50	30110-1-01400-R ●	24,40
15	125	13 x 50	30110-1-01500-R ●	24,50
16	125	13 x 50	30110-1-01600-R ●	27,00
18	125	13 x 50	30110-1-01800-R ●	27,00
20	130	13 x 50	30110-1-02000-R ●	25,50
22	130	13 x 50	30110-1-02200-R ●	27,20
24	135	13 x 50	30110-1-02400-R ●	28,70
25	135	13 x 50	30110-1-02500-R ●	28,70
26	125	13 x 50	30110-1-02600-R ●	30,60
28	140	13 x 50	30110-1-02800-R ●	30,60
30	140	13 x 50	30110-1-03000-R ●	32,40
32	140	16 x 50	30110-1-03200-R ○	35,80
35	140	16 x 50	30110-1-03500-R ●	39,00
38	140	16 x 50	30110-1-03800-R ●	50,00
40	140	16 x 50	30110-1-04000-R ●	50,50
42	140	16 x 50	30110-1-04200-R ●	61,50
45	140	16 x 50	30110-1-04500-R ●	70,50
50	140	16 x 50	30110-1-05000-R ●	83,00
55	140	16 x 50	30110-1-05500-R ●	102,00
60	140	16 x 50	30110-1-06000-R ●	116,00
65	140	16 x 50	30110-1-06500-R ●	133,00
70	140	16 x 50	30110-1-07000-R ●	150,00
80	140	20 x 50	30110-1-08000-R ●	182,00

Ausführung:

Zwei Räumerschneiden, zwei angeschliffene Vorschneider, Zentrierspitze. Rechtslauf.

Anwendung:

Zum Bohren maßhaltiger Sacklöcher in Weichhölzern.

Scheibenschneider SP

Präzisionsausführung

30060

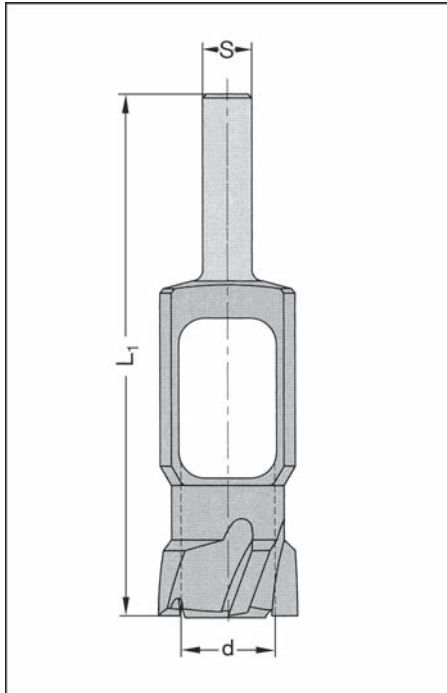

d mm	L ₁ mm	Z	Schaft mm	Bestellnummer	€ p.St.
8	140	4	13 x 50	30060-1-08000-R ●	79,50
10	140	4	13 x 50	30060-1-10000-R ●	79,50
12	140	4	13 x 50	30060-1-12000-R ●	79,50
15	140	4	13 x 50	30060-1-15000-R ●	81,00
20	140	4	13 x 50	30060-1-20000-R ●	84,50
25	140	5	13 x 50	30060-1-25000-R ●	92,00
30	140	5	13 x 50	30060-1-30000-R ●	103,00
35	140	6	16 x 50	30060-1-35000-R ●	114,00
40	140	6	16 x 50	30060-1-40000-R ●	131,00

Ausführung:

Vier bis sechs spiralförmige Räumerschneiden und Peripherieschneide. Rechtslauf.

Anwendung:

Zum Schneiden von Scheiben, Zapfen etc. in Weichholz.

Spiralbohrer HS

30130/30132 zylindrisch

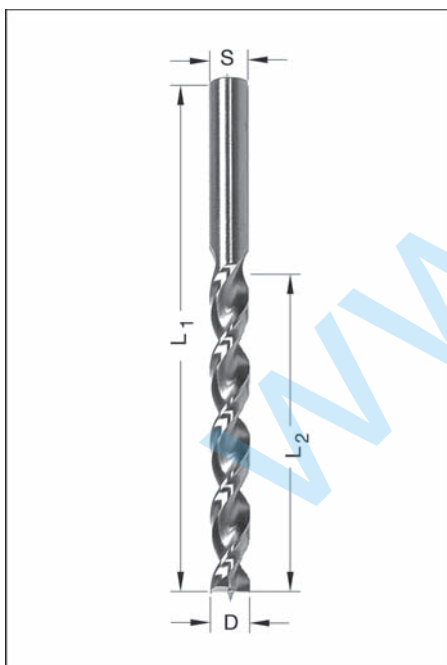

D mm	L ₂ mm	L ₁ mm	Bestellnummer	€ p.St.	Bestellnummer	€ p.St.
			Linkslauf		Rechtslauf	
2	22	49	30130-4-02000-L ●	7,80	30130-4-02000-R ●	6,80
2,5	25	57	30130-4-02500-L ●	7,90	30130-4-02500-R ●	6,80
3	33	60	30130-4-03000-L ●	7,80	30130-4-03000-R ●	6,40
3,5	39	70	30130-4-03500-L ●	8,80	30130-4-03500-R ●	6,80
4	43	75	30130-4-04000-L ●	9,40	30130-4-04000-R ●	7,60
4,5	47	80	30130-4-04500-L ●	10,40	30130-4-04500-R ●	8,50
5	52	85	30130-4-05000-L ●	10,40	30130-4-05000-R ●	8,50
5,5	57	92	30130-4-05500-L ●	10,80	30130-4-05500-R ●	9,00
6	57	92	30130-4-06000-L ●	10,80	30130-4-06000-R ●	9,00
6,5	63	100	30130-4-06500-L ○	11,80	30130-4-06500-R ●	9,60
7	69	108	30130-4-07000-L ○	11,80	30130-4-07000-R ●	9,60
7,5	69	108	-	-	30130-4-07500-R ●	10,70
8	75	115	30130-4-08000-L ●	13,00	30130-4-08000-R ●	10,70
8,5	75	115	-	-	30130-4-08500-R ●	13,20
9	80	125	30130-4-09000-L ○	15,70	30130-4-09000-R ●	12,90
10	87	130	-	-	30130-4-10000-R ●	14,40
Überlänge						
4	100	150	-	-	30132-4-04000-R ●	13,20
5	100	150	-	-	30132-4-05000-R ●	14,30
6	100	150	-	-	30132-4-06000-R ●	14,90
8	100	150	-	-	30132-4-08000-R ●	18,50
10	100	150	-	-	30132-4-10000-R ●	21,70

Ausführung:

Mit Zentrierspitze und Vorschneidern. Besonders große Spannuten für guten Späntransport. Spezialbeschichtung zur Standzeiterhöhung und gegen Rost.

Anwendung:

Zum Bohren exakter Sacklöcher in Weich- und Harthölzern.

Ausführung in VHW (Voll-Hartmetall) siehe Nr. 30120-6 (Seite 8.5).

Spiralbohrer HS

mit Rückenführung

30140-4 durchgehend zylindrisch

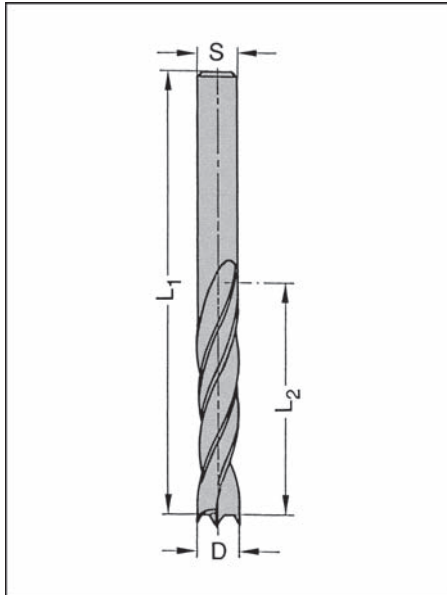

D mm	L ₂ mm	L ₁ mm	Bestellnummer	€ p.St.
5	60	90	30140-4-05000-R ●	17,60
5,5	65	100	30140-4-05500-R ●	22,30
6	65	100	30140-4-06000-R ●	18,10
7	70	110	30140-4-07000-R ●	19,60
8	75	120	30140-4-08000-R ●	19,60
9	80	130	30140-4-09000-R ●	25,80
10	90	140	30140-4-10000-R ●	20,80
11	95	150	30140-4-11000-R ●	27,90
12	100	155	30140-4-12000-R ●	25,10

Durchmesser über 12 mm siehe Nr. 30155 (Seite 9.8) oder 30150 (Seite 9.7).

Ausführung/Anwendung:

Zwei Räumerschneiden, zwei angeschliffene Vorschneider, Zentrierspitze.

Durch die Rückenführung besonders geeignet zum Bohren exakter Sacklöcher und Durchgangsbohrungen, bei ruhiger Führung der Bohrer. Für alle Holzarten.

Spiralbohrer HW

mit Rückenführung

30140-5 durchgehend zylindrisch

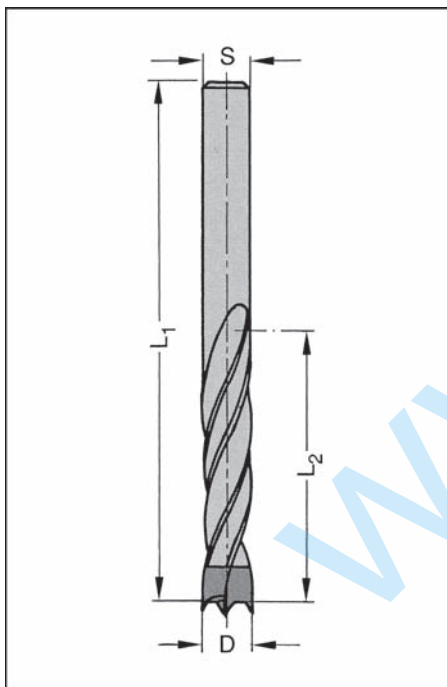

D mm	L ₂ mm	L ₁ mm	Bestellnummer	€ p.St.	Bestellnummer	€ p.St.
5	35	70	30140-5-05035-L ●	38,50	30140-5-05035-R ●	34,90
6	35	70	-	-	30140-5-06035-R ●	32,70
7	35	70	-	-	30140-5-07035-R ●	39,30
8	35	70	30140-5-08035-L ○	39,70	30140-5-08035-R ●	36,30
10	35	70	30140-5-10035-L ●	42,10	30140-5-10035-R ●	38,40
12	35	70	-	-	30140-5-12035-R ●	46,00
Überlänge						
4	55	80	-	-	30140-5-04055-R ●	38,20
4,5	60	85	-	-	30140-5-04560-R ●	38,20
5	60	90	-	-	30140-5-05060-R ●	36,30
5,5	65	100	-	-	30140-5-05565-R ●	39,00
6	65	100	-	-	30140-5-06065-R ●	37,90
6,5	70	110	-	-	30140-5-06570-R ●	40,00
7	70	110	-	-	30140-5-07070-R ●	40,00
8	75	120	-	-	30140-5-08075-R ●	37,90
8,5	80	130	-	-	30140-5-08580-R ●	42,10
9	80	130	-	-	30140-5-09080-R ●	44,00
10	90	140	-	-	30140-5-10090-R ●	40,70
11	95	150	-	-	30140-5-11095-R ●	51,50
12	100	155	-	-	30140-5-12100-R ●	47,20

Für ϕ unter 5 mm siehe auch Type 30120-6 (Seite 8.5)

Ausführung:

HW-massiv-Schneidkopf mit Zentrierspitze, zwei Schneiden und **negativ angeschliffenen Vorschneidern. Vergrößerter Rückenfreischliff** (siehe Abbildung Seite 9.7). Spiralteil kunststoffbeschichtet, mit Rückenführung.*

* Die Rückenführung (Führungsfase) bringt verbesserte Zentrierung beim Rückhub und ermöglicht stufenlose Senkerbefestigung am Bohrerhalm.

Anwendung:

Durch die Rückenführung besonders geeignet zum Bohren exakter Sacklöcher und Durchgangsbohrungen, bei ruhiger Führung der Bohrer, für alle Holzarten, Holz- und Plattenwerkstoffe.

Spiralbohrer HS

mit Rückenführung

30150-4 Zylinderschaft 13/16 x 50 mm

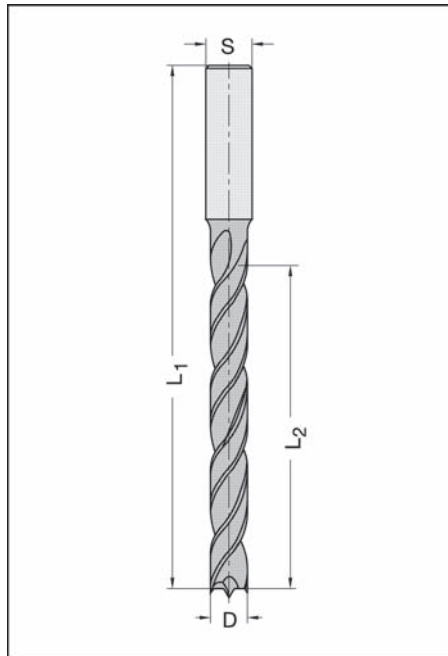

D mm	L ₂ mm	L ₁ mm	Schaft mm	Bestellnummer	€ p.St.
6	75	140	13 x 50	30150-4-06000-R ●	46,00
8	85	150	13 x 50	30150-4-08000-R ●	47,10
10	95	160	13 x 50	30150-4-10000-R ●	49,50
12	105	170	13 x 50	30150-4-12000-R ●	51,00
13	110	175	13 x 50	30150-4-13000-R ●	59,50
14	115	180	13 x 50	30150-4-14000-R ●	55,00
15	120	185	13 x 50	30150-4-15000-R ●	67,00
16	125	190	16 x 50	30150-4-16000-R ●	59,50
18	130	200	16 x 50	30150-4-18000-R ●	78,50
20	140	210	16 x 50	30150-4-20000-R ●	85,50
22	150	220	16 x 50	30150-4-22000-R ●	108,00
24	160	235	16 x 50	30150-4-24000-R ●	125,00
25	170	250	20 x 50	30150-4-25000-R ●	136,00
30	190	270	20 x 50	30150-4-30000-R ●	182,00

Ausführung:

Zwei Räumerschneiden, zwei angeschliffene Vorschneider, Zentrierspitze.

Anwendung:

Durch die Rückenführung besonders geeignet zum Bohren exakter Sacklöcher und Durchgangsbohrungen, bei ruhiger Führung der Bohrer. Für alle Holzarten.

Spiralbohrer HW

mit Rückenführung

30150-5 Zylinderschaft 13/16 x 50 mm

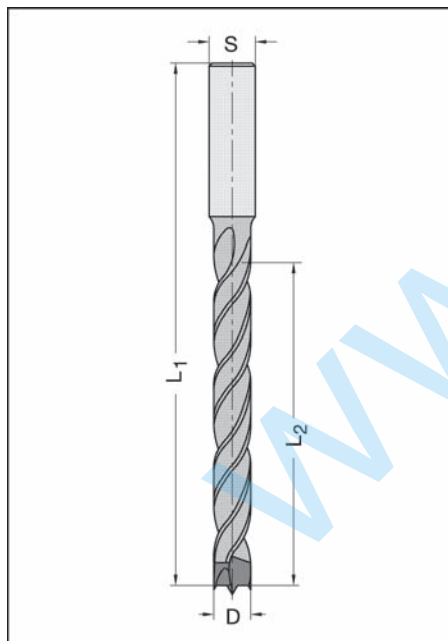

D mm	L ₂ mm	L ₁ mm	Schaft mm	Bestellnummer	€ p.St.
6	75	140	13 x 50	30150-5-06000-R ●	68,50
8	85	150	13 x 50	30150-5-08000-R ●	71,50
10	95	160	13 x 50	30150-5-10000-R ●	73,50
12	105	170	13 x 50	30150-5-12000-R ●	77,50
13	110	175	13 x 50	30150-5-13000-R ●	87,00
14	115	180	13 x 50	30150-5-14000-R ●	81,50
15	120	185	13 x 50	30150-5-15000-R ●	87,50
16	125	190	16 x 50	30150-5-16000-R ●	96,50
18	130	200	16 x 50	30150-5-18000-R ●	107,00
20	140	210	16 x 50	30150-5-20000-R ●	119,00

Ausführung:

HW-massiv-Schneidkopf mit zwei Schneiden, Zentrierspitze, **negativ angeschliffenen Vorschneidern und vergrößertem Rückenfreischliff**. Spiralteil kunststoffbeschichtet. Mit Rückenführung.*

* Die Rückenführung (Führungsfase) bringt verbesserte Zentrierung beim Rückhub und ermöglicht stufenlose Senkerbefestigung am Bohrerhalm.

Anwendung:

Durch die Rückenführung besonders geeignet zum Bohren exakter Sacklöcher und Durchgangsbohrungen, bei ruhiger Führung der Bohrer. Für alle Holzarten, Holz- und Plattenwerkstoffe.



Negativ angeschliffene Vorschneider für verbesserte Lochrandqualität und höhere Standzeiten

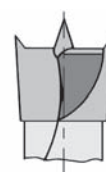

Vergrößerter Rückenfreischliff für verringerten Kraftaufwand und verbesserten Spanauswurf

Spiralbohrer HS

mit Rückenführung

30155-4 Zylinderschaft 10 x 30 mm

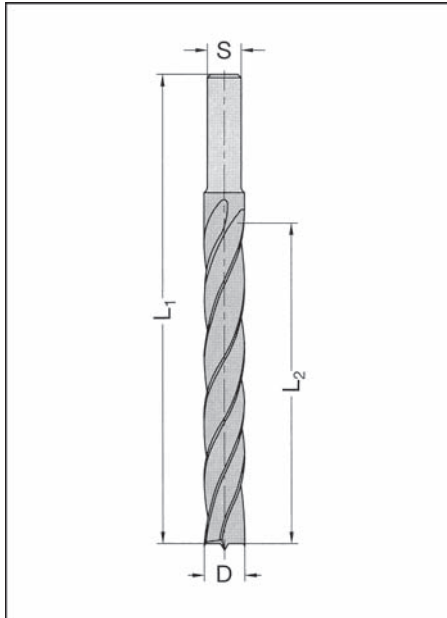

D mm	L ₂ mm	L ₁ mm	Schaft mm	Bestellnummer	€ p.St.
11	100	140	10 x 30	30155-4-11000-R	● 24,90
12	100	140	10 x 30	30155-4-12000-R	● 27,20
13	100	140	10 x 30	30155-4-13000-R	● 27,90
14	100	140	10 x 30	30155-4-14000-R	● 33,60
15	100	140	10 x 30	30155-4-15000-R	● 35,20
16	100	140	10 x 30	30155-4-16000-R	● 42,10
18	100	140	10 x 30	30155-4-18000-R	● 45,50
20	100	140	10 x 30	30155-4-20000-R	● 51,50

Durchmesser unter 11 mm siehe Nr. 30140-4 (Seite 9.6).

Ausführung:

Zwei Räumerschneiden, zwei Vorschneider, Zentrierspitze.

Spiralbohrer VHW

mit Rückenführung

neu

30155-6 Zylinderschaft 10 x 25 mm

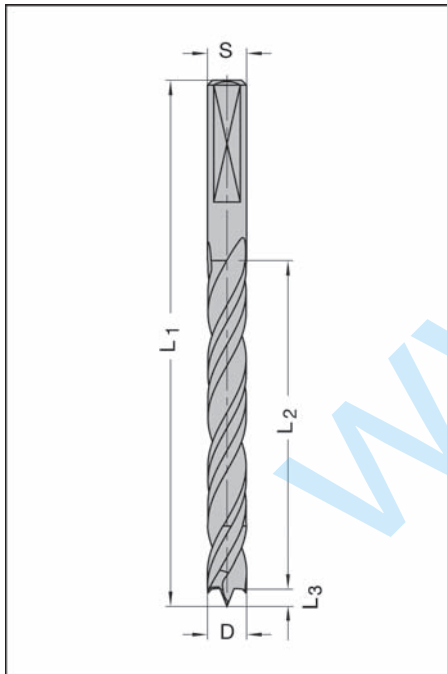

D mm	L ₂ mm	L ₃ mm	L ₁ mm	Schaft mm	Bestellnummer	€ p.St.	Bestellnummer	€ p.St.
					Linkslauf		Rechtslauf	
8	70	3,5	113	10 x 25	30155-6-08070-L	● 138,00	30155-6-08070-R	● 138,00
8	90	3,5	133	10 x 25	30155-6-08090-L	● 161,00	30155-6-08090-R	● 161,00
10	70	3,5	113	10 x 25	30155-6-10070-L	● 153,00	30155-6-10070-R	● 153,00
10	90	3,5	133	10 x 25	30155-6-10090-L	● 177,00	30155-6-10090-R	● 177,00

Ausführung:

HW-massiv, zwei Räumerschneiden, zwei Vorschneider, extra lange Zentrierspitze.

Polierte Spannuten für perfekte Späneabfuhr, mit standwegverlängernder JSO-XD-Beschichtung. Zylinderschaft mit Spannfläche für den Einsatz in Seitenspannfuttern.

Anwendung:

Zum Bohren von sehr tiefen und besonders genauen Bohrungen ohne Zwischentleerung. Besonders geeignet zur Herstellung von Verbindungs- und Dübellochbohrungen im Gestell-, Rahmen- und Fensterbau. Auch perfekt zum Bohren an schrägen Flächen. Für Weich- und Harthölzer, verleimte Hölzer sowie Hölzer im Fensterbau, in Längs- und Hirnholz.

Einsatzempfehlung:

n = 4 500 - 6 000 min⁻¹

v_r = 2 - 3 m/min

Abhängig vom Werkstückstoff muss die optimale Vorschubgeschwindigkeit und Drehzahl innerhalb des angegebenen Bereichs ermittelt werden.

Staketenbohrer HS

mit Rückenführung

30175-4

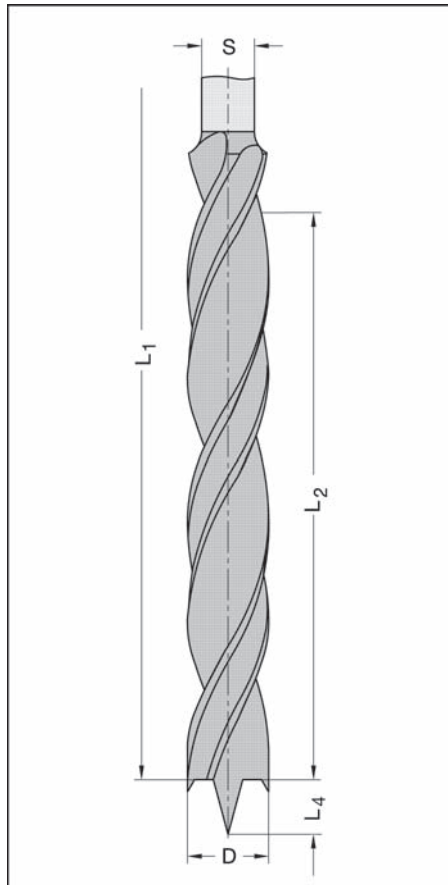

D mm	L ₂ mm	L ₄ mm	L ₁ mm	Schaft mm	Bestellnummer	€ p.St.
12	105	10,0	170	13 x 50	30175-4-12000-R ●	62,50
14	115	12,5	180	13 x 50	30175-4-14000-R ●	65,50
16	125	13,0	190	13 x 50	30175-4-16000-R ●	71,00
18	130	16,0	200	13 x 50	30175-4-18000-R ●	76,00
20	140	16,5	210	13 x 50	30175-4-20000-R ●	92,00
22	150	16,5	220	13 x 50	30175-4-22000-R ●	118,00
24	160	18,0	235	13 x 50	30175-4-24000-R ●	134,00
25	170	18,5	250	13 x 50	30175-4-25000-R ●	147,00
28	180	20,0	260	13 x 50	30175-4-28000-R ●	171,00
30	190	20,0	270	13 x 50	30175-4-30000-R ●	171,00

Ausführung:

Zwei Räumerschneiden, zwei angeschliffene Vorschneider und **extra lange Zentrierspitze**. Spiraltail mit Rückenführung. Abgesetzter zylindrischer Schaft 13 x 50 mm. Rechtslauf.

Anwendung:

Für Schrägbohrungen wie z.B. Staketenlöcher im Treppenbau, unter Verwendung von Bohrlehren oder Staketenloch-Bohrvorrichtungen. Für höhere Standwege in Harthölzern und exotischen Hölzern HW-Ausführung Nr. 30175-5 verwenden.

Staketenbohrer HW

30175-5

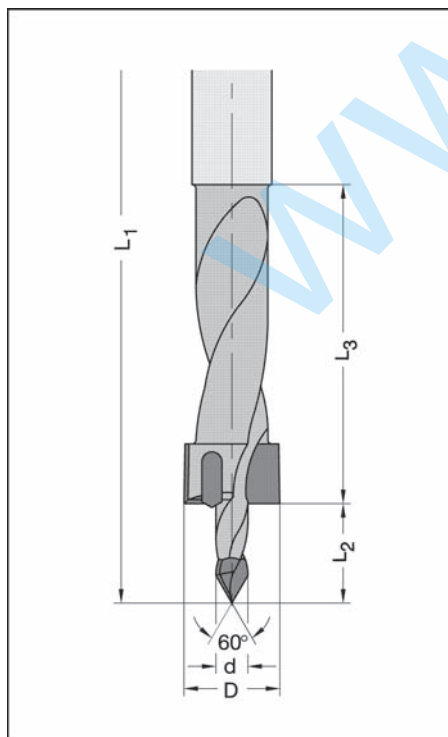

D mm	d mm	L ₂ mm	L ₃ mm	L ₁ mm	Schaft mm	Bestellnummer	€ p.St.
16	8	25	80	220	20 x 115	30175-5-16000-R ●	259,00
20	8	25	80	220	20 x 115	30175-5-20000-R ●	244,00
22	8	25	80	220	20 x 115	30175-5-22000-R ●	257,00
24	8	25	80	220	20 x 115	30175-5-24000-R ○	263,00
25	8	25	80	220	20 x 115	30175-5-25000-R ●	231,00
30	8	25	80	220	20 x 115	30175-5-30000-R ●	272,00

Ausführung:

Nachbohrer mit zwei HW-Räumerschneiden und zwei eingesetzten HW-Vorschneidern. Vorbohrer mit Dachformspitze 60°. Rechtslauf.

Spiraltail kunststoffbeschichtet.

Anwendung:

Für Schrägbohrungen wie z. B. Staketenlöcher im Treppenbau, unter Verwendung von Bohrlehren oder Staketenloch-Bohrvorrichtungen. Besonders geeignet auch zur Verwendung auf CNC-Maschinen. Hohe Standwege in allen Holzarten.

Änderungsmöglichkeiten:

- Kürzen der Gesamtlänge L₁ (durch Kürzen der Schaftlänge)
 - Schaftdurchmesser reduzieren
 - Kürzen und Reduzieren zusammen
 - Spannfläche anbringen für Weldon-Aufnahmen (gemäß Abb. auf Seite 7.9)
- Mehrpreise siehe Seiten 10.9/10.10

30170/30180

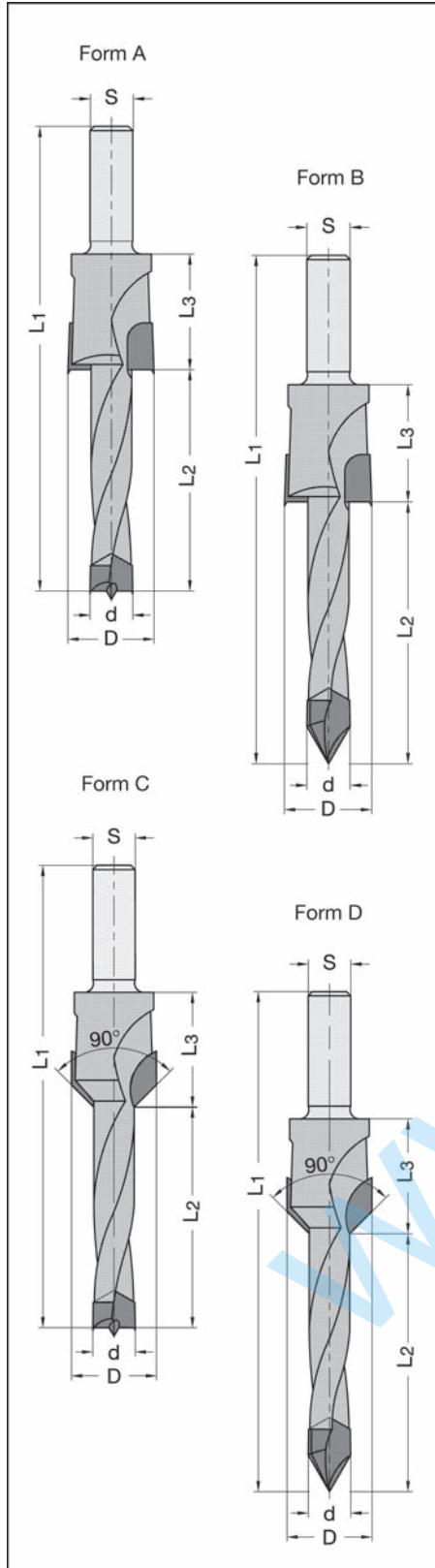

D bis mm	L ₁ bis mm	bei 2 - 4 Stück	bei 5 - 9 Stück	bei 10 - 20 Stück	VE	€ p.St.
30170-4 HS - Form A, B / 30180-4 HS - Form C, D						
15	70	-	-	-	2	
20	70	-	-	-	2	
25	70	-	-	-	2	
30	70	-	-	-	2	
15	110	-	-	-	2	
20	130	-	-	-	2	
25	140	-	-	-	2	
30	150	-	-	-	2	
35	165	-	-	-	2	
30170-5 HW - Form A, B						
15	70	-	-	-	2	
20	70	-	-	-	2	
25	70	-	-	-	2	
30	70	-	-	-	2	
35	70	-	-	-	2	
15	110	-	-	-	2	
20	130	-	-	-	2	
25	140	-	-	-	2	
30	150	-	-	-	2	
35	165	-	-	-	2	
30180-5 HW - Form C, D						
15	70	-	-	-	2	
18	90	-	-	-	2	
20	100	-	-	-	2	
25	120	-	-	-	2	

Mindestmenge : Zwei Stück gleicher Abmessung und Drehrichtung.
Preise für Mengen über 20 Stück auf Anfrage.

Ausführung:

Form A, B (30170): Nachbohrer mit Vorschneidern. Vorbohrer mit Spitze und Vorschneidern (Form A) oder Dachformspitze (Form B).

Form C, D (30180): Nachbohrer mit Ansenkwinkel 90°, Vorbohrer mit Spitze und Vorschneidern (Form C) oder Dachformspitze (Form D).

HS: mit Rückenführung

HW: Spiralteil kunststoffbeschichtet, ohne Rückenführung.

Bestellangaben:

Form, Schneidstoff, Drehrichtung und alle Maße gemäß obigen Zeichnungen.

Auch mit Gewindeschaft lieferbar.

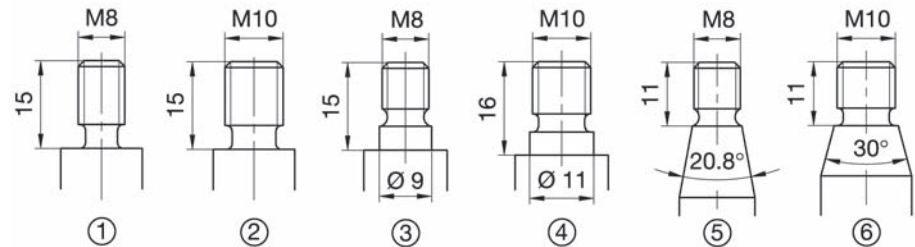

Stufenbohrer

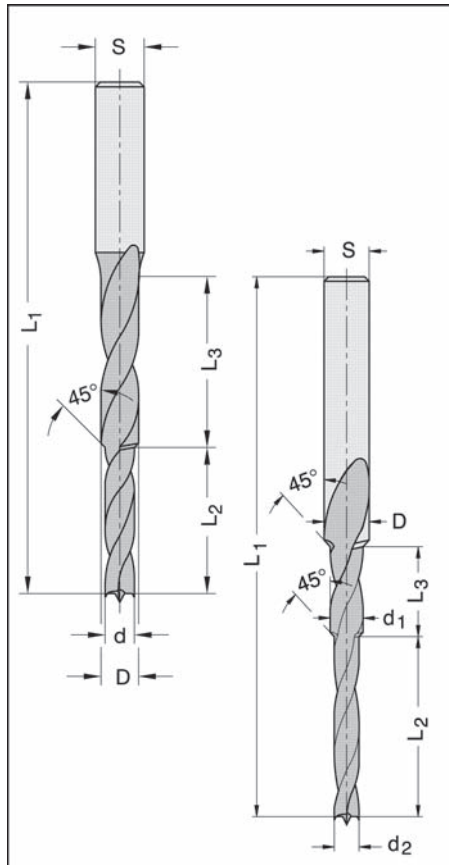

30185 für Einbohrbänder

Bandgröße	D mm	d mm	L ₂ mm	L ₃ mm	L ₁ mm	Schaft mm	Bestellnummer	€ p.St.
HS-Stahl								
14,5	7,2	6,3	24	40	105	10 x 30	30185-4-07201-R ●	57,50
16	7,7	6,7	30	35	105	10 x 30	30185-4-07701-R ●	57,50
18	8,7	7,7	30	35	105	10 x 30	30185-4-08701-R ●	59,50
20	9,8	8,8	30	35	105	10 x 30	30185-4-09801-R ●	59,50
13/15	6,8	6,0	15	50	105	10 x 30	30185-4-06801-R ●	57,50
VHW (Voll-Hartmetall)								
14,5	7,2	6,3	24	40	105	8 x 30	30185-6-07201-R ●	136,00
16	7,7	6,7	30	35	105	8 x 30	30185-6-07701-R ●	136,00

30188 für Verbindungsschrauben

D mm	d ₁ mm	d ₂ mm	L ₁ mm	L ₂ mm	L ₃ mm	Schaft mm	Bestellnummer	€ p.St.
HS-Stahl								
10	7,3	5,5	120	38	20	10 x 40	30188-4-10001-R ●	72,00
			155	53	20	10 x 60	30188-4-10002-R ○	72,00

Ausführung:

Vorböhrer mit Zentrierspitze und Vorschneidern. Nachbohrer mit Ansenkung 45°. Zylindrischer Schaft ohne Spannfläche. Rechtslauf.

Anwendung:

Für abgestufte Bohrungen zum Einschrauben von Einbohrbändern wie z.B. Anuba, Simons etc. Verwendung mit Bohrschablonen und -geräten sowie auf CNC-Maschinen. Nr. 30188 für Spanplattenverbindungsschrauben.

Andere Abmessungen auf Anfrage.

Versenker Z2

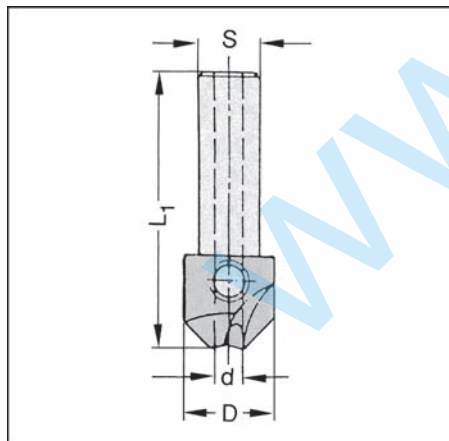

Ausführung:

Zwei Schneiden. Ansenkwinkel 90°.

Anwendung:

Zur Mitverwendung zylindrischer Spiralbohrer Nr. 30130 Seite 9.5, Nr. 30140 Seite 9.6 und Nr. 30120 Seite 8.5.

30755-4 HS Zylinderschaft 10 mm

d mm	D mm	L ₁ mm	Schaft mm	Bestellnummer	€ p.St.
3	15	58	10 x 30	30755-4-03000-R ●	34,70
3,5	15	58	10 x 30	30755-4-03500-R ●	34,70
4	15	58	10 x 30	30755-4-04000-R ●	34,70
4,5	15	58	10 x 30	30755-4-04500-R ●	34,70
5	15	58	10 x 30	30755-4-05000-R ●	34,70
6	15	58	10 x 30	30755-4-06000-R ●	34,70

30755-5 HW Zylinderschaft 10 mm

d mm	D mm	L ₁ mm	Schaft mm	Bestellnummer	€ p.St.	Bestellnummer	€ p.St.
				Linkslauf		Rechtslauf	
3	15	58	10 x 30	30755-5-03000-L ●	61,00	30755-5-03000-R ●	56,50
3,5	15	58	10 x 30	-		30755-5-03500-R ●	69,00
4	15	58	10 x 30	30755-5-04000-L ●	61,00	30755-5-04000-R ●	56,50
4,5	15	58	10 x 30	30755-5-04500-L ●	106,00	30755-5-04500-R ●	69,00
5	15	58	10 x 30	30755-5-05000-L ●	61,00	30755-5-05000-R ●	56,50
5,5	15	58	10 x 30	-		30755-5-05500-R ●	76,50
6	15	58	10 x 30	30755-5-06000-L ●	106,00	30755-5-06000-R ●	56,50

Versenker Z1 SP

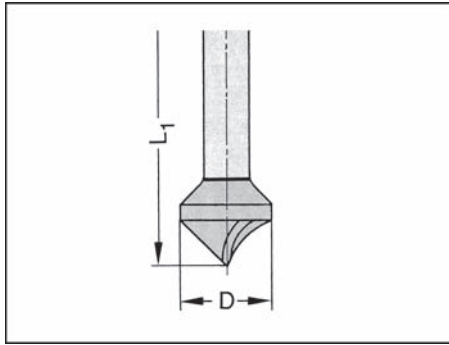

24470-1

D mm	∠	L ₁ mm	Schaft mm	Bestellnummer	€ p.St.
16	90°	54	8 x 30	24473-1-16000-R	• 17,60

Ausführung:

Eine Schneide. Ansenkwinkel 90°. Rechtslauf.

Anwendung:

Zum nachträglichen Ansenken vorgebohrter Löcher.

Versenker Z3 VHW

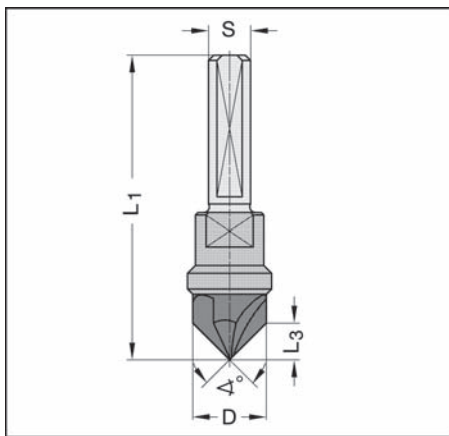

24545

D mm	∠	L ₃ mm	L ₁ mm	Schaft mm	Bestellnummer	€ p.St.
14	60°	12	62,5	10	24545-5-14060-R	• 86,00
			62,5	12	24546-5-14060-R	• 86,00
14	90°	7	55,5	10*	24545-5-14001-R	• 78,50
			70	10*	24545-5-14002-R	• 78,50
			58	10	24545-5-14003-R	• 75,50
			62,5	12	24546-5-14090-R	• 78,50

* mit Spannfläche und Einstellschraube

Ausführung:

Drei VHW-Schneiden, am Grund spitz auslaufend. Rechtslauf.

Anwendung:

Zum nachträglichen Ansenken vorgebohrter Löcher. (Nur auf Hauptspindel. Zum Einsatz als Versenker in Bohrgetrieben ist eine Umarbeit notwendig.)

Auch als Ziernut- und Fasefräser verwendbar.

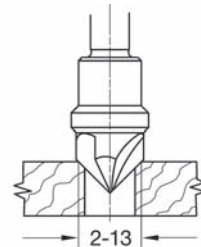

Aufstecksenker Z2 HS

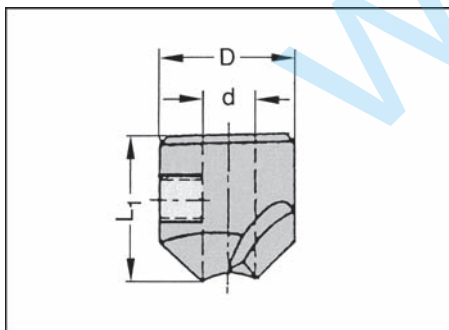

30650-4

d mm	D mm	L ₁ mm	Bestellnummer	€ p.St.	Bestellnummer	€ p.St.
			Linkslauf		Rechtslauf	
3	15,5	16,5	-		30650-4-03000-R	• 30,30
3,5	15,5	16,5	-		30650-4-03500-R	• 30,30
4	15,5	16,5	-		30650-4-04000-R	• 29,50
4,5	15,5	16,5	-		30650-4-04500-R	• 30,40
5	15,5	16,5	30650-4-05000-L	• 30,40	30650-4-05000-R	• 30,40
6	15,5	16,5	-		30650-4-06000-R	• 30,40
7	15,5	20	-		30650-4-07000-R	• 33,20
8	15,5	16,5	-		30650-4-08000-R	• 30,40
10	20	16,5	-		30650-4-10000-R	• 33,10

Zubehör / Ersatzteile

		VE	€ p.St.
Gewindestift	M 6 x 4 ISO 4029	39070-0-06040-R 10	1,10

Ausführung/Anwendung:

Zwei HS-Schneiden, Ansenkwinkel 90°. Für Spiral- und Dübellochbohrer mit **Rückenführung** Nr. 30530/30500/30145/30150. Vorgesehen zum direkten Aufspannen auf den Spiralteil des Bohrers.

Aufstecksenker Z2 HW

30650-5

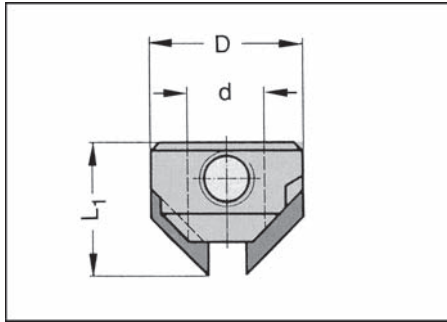

Ausführung/Anwendung:

Zwei HW-Schneiden, Ansenkwinkel 90°. Für Spiral- und Dübellochbohrer mit Rückenführung Nr. 30510/ 30530/ 30150/ 30140/ 30145/ 30500/ 30567. Vorgesehen zum direkten Aufspannen auf den Spiralteil des Bohrers.

d mm	D mm	L ₁ mm	Bestellnummer	€ p.St.	Bestellnummer	€ p.St.
			Linkslauf		Rechtslauf	
3	15,5	16,5	30650-5-03000-L	46,70	30650-5-03000-R	46,70
4	15,5	16,5	30650-5-04000-L	46,70	30650-5-04000-R	46,70
5	15,5	16,5	30650-5-05000-L	46,70	30650-5-05000-R	46,70
6	15,5	16,5	30650-5-06000-L	46,70	30650-5-06000-R	46,70
7	15,5	16,5	30650-5-07000-L	46,70	30650-5-07000-R	46,70
8	15,5	16,5	30650-5-08000-L	46,70	30650-5-08000-R	46,70
9	15,5	16,5	30650-5-09000-L	46,70	30650-5-09000-R	46,70
10	20	16,5	30650-5-10000-L	50,50	30650-5-10000-R	50,50
12	20	16,5	30650-5-12000-L	50,50	30650-5-12000-R	50,50

Zubehör / Ersatzteile

		VE	€ p.St.
Gewindestift	M 6 x 4 ISO 4029	39070-0-06040-R 10	1,10

Aufstecksenker Z2 HW

30660 für Schaftspannung

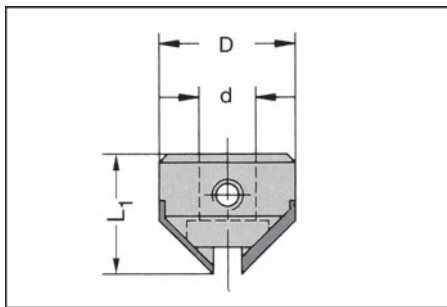

Ausführung/Anwendung:

Zwei HW-Schneiden, Ansenkwinkel 90°. Zur Befestigung auf dem verlängerten Schaft der Bohrer Nr. 30540-5 (Seite 8.10).

d mm	D mm	L ₁ mm	für Bohrer ø mm	Bestellnummer	€ p.St.	Bestellnummer	€ p.St.
				Linkslauf		Rechtslauf	
10	15,5	16,5	5 - 10	30660-5-15500-L	46,70	30660-5-15500-R	46,70
10	20	17,5	5 - 10	30660-5-20001-L	46,00	30660-5-20001-R	46,00
10	22	16,5	11 - 12	-		30660-5-22002-R	50,00

Zubehör / Ersatzteile

		VE	€ p.St.
Gewindestift	M 6 x 4 ISO 4029 (für D = 15,5/20 mm)	39070-0-06040-R 10	1,10
Gewindestift	M 6 x 5 ISO 4029 (für D = 22 mm)	39070-0-06050-R 10	1,10

Aufsteck-Stufensenker Z2+V2 HS

30160

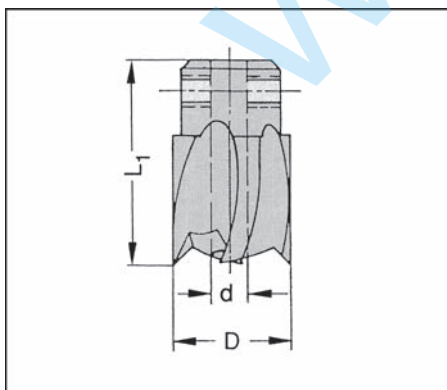

Ausführung/Anwendung:

Zwei Rämerschneiden und zwei Vorschneider. Rechtslauf. Zum Aufspannen auf Spiralbohrer mit Rückenführung.

d mm	D mm	L ₁ mm	Bestellnummer	€ p.St.
5	12	22	30160-4-05012-R	50,00
5	15	22	30160-4-05015-R	52,00
6	15	22	30160-4-06015-R	52,00
8	16	22	30160-4-08016-R	52,00
8	20	22	30160-4-08020-R	54,50
8	25	22	30160-4-08025-R	57,50
10	20	22	30160-4-10020-R	54,50
10	25	25	30160-4-10025-R	62,50
10	30	25	30160-4-10030-R	73,50
12	25	25	30160-4-12025-R	63,50
12	30	25	30160-4-12030-R	81,00
14	40	25	30160-4-14040-R	96,00

Zubehör / Ersatzteile

		VE	€ p.St.
Gewindestift	M 5 x 4 ISO 4029 (bis d = 6 mm)	39070-0-05040-R 10	1,10
Gewindestift	M 6 x 5 ISO 4029 (ab d = 8 mm)	39070-0-06050-R 10	1,10

Aufstecksenker Z6 HS

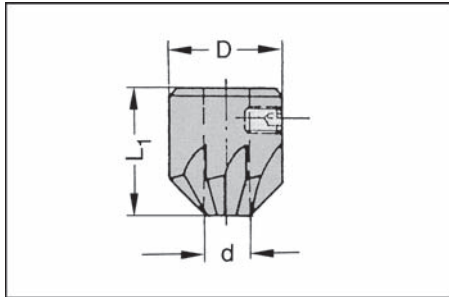

30652

d mm	D mm	L1 mm	Bestellnummer	€ p.St.
3	16	22	30652-4-16030-R ●	25,00
4	16	22	30652-4-16040-R ●	25,00
5	16	22	30652-4-16050-R ●	25,00
6	16	22	30652-4-16060-R ●	25,00
8	20	22	30652-4-20080-R ●	33,50
10	22	22	30652-4-20010-R ●	35,20

Zubehör / Ersatzteile

	VE	€ p.St.
Gewindestift mit Schlitz M 5 x 5 ISO 7434	39074-0-05050-R 10	1,10

Ausführung/Anwendung:

Sechs HS-Schneiden. Zum Aufspannen auf Spiralbohrer mit Rückenführung. Rechtslauf.

Langlochfräsbohrer Z2 HS

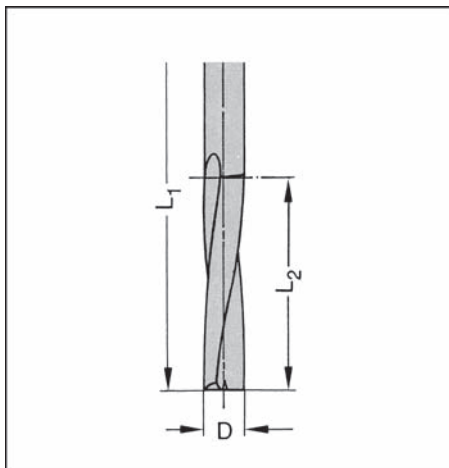

30030 mit gewundenen Schneiden

D mm	L2 mm	L1 mm	Schaft mm	Bestellnummer	€ p.St.
6	25	70	6	30030-4-06000-R ●	25,40
8	35	80	8	30030-4-08000-R ●	28,40
12	45	100	12	30030-4-12000-R ○	36,80

Ausführung:

Zwei gewundene Schneiden. Bohr- und umfangschneidend. Durchgehend zylindrisch. Rechtslauf.

Anwendung:

Zum Fräsen von Langlöchern, Schlitzern etc. in Vollholz. Durch die gewundenen Schneiden bzw. Spiralen besonders exakte und leichtgängige Arbeitsweise.

Pendelschlitzfräser Z2

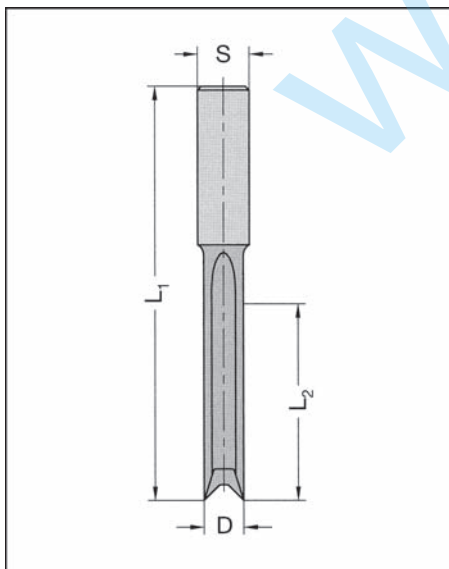

30020-4 HS

D mm	L2 mm	L1 mm	Schaft mm	Bestellnummer	€ p.St.
6	38	90	13 x 40	30020-4-06000-R ●	25,10
8	42	95	13 x 40	30020-4-08000-R ●	24,20
10	50	105	13 x 40	30020-4-10000-R ●	26,40
12	60	115	13 x 40	30020-4-12000-R ●	27,30
14	70	120	13 x 40	30020-4-14000-R ●	34,40
16	70	120	13 x 40	30020-4-16000-R ●	45,00

30020-5 HW

D mm	L2 mm	L1 mm	Schaft mm	Bestellnummer	€ p.St.
10	50	105	13 x 40	30020-5-10000-R ○	62,00

Ausführung:

Zwei Schneiden, zwei Spannuten, abgesetzter zylindrischer Schaft. Für Rechts- und Linkslauf.

Anwendung:

Zum Fräsen von ausrissfreien Langlöchern bei pendelnder Arbeitsbewegung. HS-Stahl für Weich- und Harthölzer. HW-bestückt für Hart- und Exotenhölzer.

Langlochfräsbohrer Z2 SP

Präzisionsausführung

30035 mit Spanbrechernuten

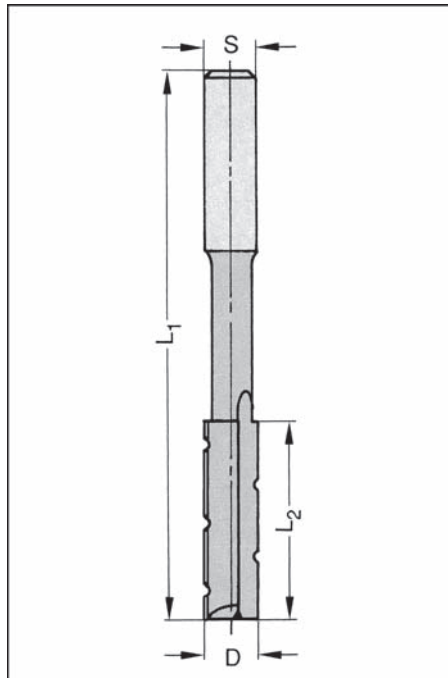

D mm	L ₂ mm	L ₁ mm	Schaft mm	Bestell- nummer	€ p.St.	Bestell- nummer	€ p.St.
				Linkslauf		Rechtslauf	
Schaft 13 x 50							
6	35	120	13 x 50	30035-1-06013-L ●	15,40	30035-1-06013-R ●	13,60
7	35	125	13 x 50	-		30035-1-07013-R ●	14,70
8	38	130	13 x 50	30035-1-08013-L ●	15,00	30035-1-08013-R ●	13,80
9	40	135	13 x 50	-		30035-1-09013-R ●	14,90
10	42	140	13 x 50	30035-1-10013-L ●	17,70	30035-1-10013-R ●	14,20
11	45	145	13 x 50	-		30035-1-11013-R ●	16,10
12	48	150	13 x 50	30035-1-12013-L ●	17,00	30035-1-12013-R ●	15,20
13	50	155	13 x 50	-		30035-1-13013-R ●	16,10
14	54	160	13 x 50	30035-1-14013-L ●	18,10	30035-1-14013-R ●	16,30
15	57	165	13 x 50	-		30035-1-15013-R ●	17,70
24	80	195	13 x 50	-		30035-1-24013-R ●	34,00
Schaft 16 x 50							
6	35	120	16 x 50	-		30035-1-06016-R ●	18,10
8	38	130	16 x 50	30035-1-08016-L ●	19,80	30035-1-08016-R ●	18,10
10	42	140	16 x 50	-		30035-1-10016-R ●	18,50
12	48	150	16 x 50	30035-1-12016-L ●	20,70	30035-1-12016-R ●	18,70
14	54	160	16 x 50	-		30035-1-14016-R ●	19,50
16	60	170	16 x 50	30035-1-16016-L ●	21,50	30035-1-16016-R ●	18,20
18	65	180	16 x 50	-		30035-1-18016-R ●	23,60
20	70	185	16 x 50	-		30035-1-20016-R ●	27,00
22	75	190	16 x 50	-		30035-1-22016-R ●	32,40

30038 Set im Holzetui

D mm	Qualität	Dreh- richtung	Bestell- nummer	€ p.St.
6, 8, 10, 12, 14, 16	SP	Rechtslauf	30038-1-00006-R ●	100,00
6, 8, 10, 12, 14, 16	SP	Linkslauf	30038-1-00006-L ●	109,00



Ausführung Nr. 30035/30038:

Zwei gerade Schneiden, bohr- und umfangschneidend, mit Spanbrechernuten.

Anwendung:

Zum Fräsen von Langlöchern, Schlitzern in Weichhölzern.

Satz mit ø 6 - 16 mm in Schaft 16 mm, Rechtslauf, auf Anfrage.

Kopierfräser Z1 HS (HSS-E) zur Aluminium- und Kunststoffbearbeitung

25213-4

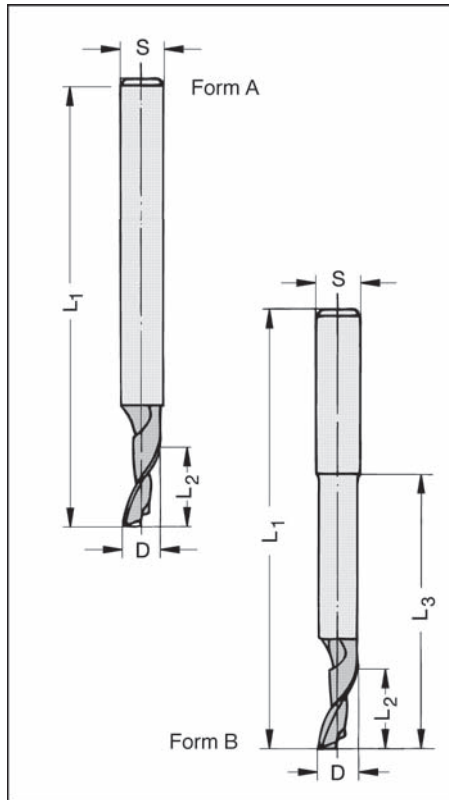

D mm	L ₂ mm	L ₃ mm	L ₁ mm	Schaft mm	Bestellnummer	€ p.St.
Form A						
3	12	-	60	8	25213-4-03012-R	● 13,30
4	12	-	60	8	25213-4-04012-R	● 13,30
5	14	-	60	8	25213-4-05012-R	● 13,30
	14	-	120	8	25213-4-05120-R	● 19,50
6	14	-	60	8	25213-4-06014-R	● 14,00
7	14	-	60	8	25213-4-07014-R	● 15,90
8	14	-	80	8	25213-4-08014-R	● 13,70
	14	-	120	8	25213-4-08120-R	● 19,50
9	14	-	80	8	25213-4-09014-R	● 19,30
10	14	-	80	8	25213-4-10014-R	● 19,30
	14	-	120	10	25213-4-10120-R	● 21,10
12	14	-	80	8	25213-4-12014-R	● 22,60
Form B						
4	16	45	90	8	25213-4-04045-R	● 21,10
5	18	35	80	8	25213-4-05035-R	● 18,70
	16	45	90	8	25213-4-05045-R	● 22,00
6	14	35	80	8	25213-4-06035-R	● 20,90
	16	45	90	8	25213-4-06045-R	● 23,80
8	14	54	80	8	25213-4-08054-R	● 17,90
	14	68	100	8	25213-4-08068-R	● 20,20
	14	90	120	8	25213-4-08080-R	● 20,90
10	14	65	85	10	25213-4-10065-R	○ 28,30
	14	75	96	10	25213-4-10075-R	● 28,90
	14	95	120	10	25213-4-10095-R	● 33,90
	30	70	100	10	25213-4-10070-R	● 28,90

Ausführung:

Eine gewundene Schneide HS (HSS-E), Bohr- und umfangeschneidend. Form B mit freigeschliffenem Hals. Rechtslauf.

Anwendung:

Zum Fräsen von Nuten, Schlitzern und Ausschnitten in Aluminium und Kunststoffen auf Kopierfräsmaschinen wie z. B. Elumatec, Haffner, Rotox, Striffler, Wegoma, usw.

Kopierfräser Z1 VHW zur Aluminium- und Kunststoffbearbeitung

25213-6

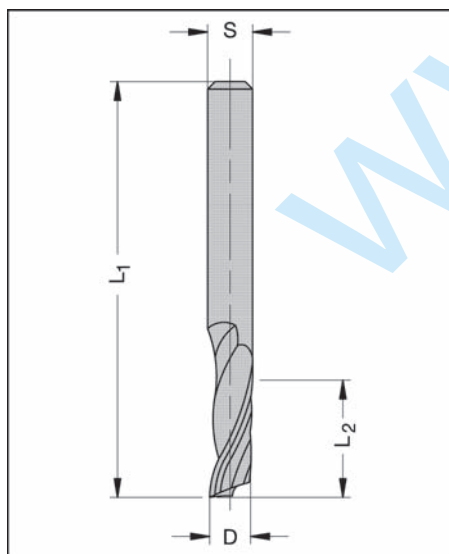

D mm	L ₂ mm	L ₁ mm	Schaft mm	Bestellnummer	€ p.St.
3	12	60	6	25213-6-03012-R	● 50,50
4	12	60	6	25213-6-04012-R	● 51,00
5	16	60	6	25213-6-05016-R	● 53,00
	16/35 ¹⁾	80	8	25213-6-05080-R	● 82,00
5	20/35 ¹⁾	90	8	25213-6-05090-R	● 82,50
5	45 ¹⁾	100	8	25213-6-05045-R	● 89,50
6	16	60	6	25213-6-06016-R	● 45,70
6	27	60	6	25213-6-06027-R	● 47,40
6	40 ¹⁾	80	6	25213-6-06040-R	● 69,50
8	22	80	8	25213-6-08022-R	● 53,50
8	32	80	8	25213-6-08032-R	● 61,00
8	40 ¹⁾	80	8	25213-6-08040-R	● 91,50
10	32	80	10	25213-6-10032-R	● 78,00

¹⁾ Lange Ausführung nicht geeignet für Arbeiten mit gesamter Schnittlänge.

Ausführung:

Eine gewundene Schneide HW-Massiv (VHW). Bohr- und umfangeschneidend. Rechtslauf.

Anwendung:

Zum Fräsen von Nuten, Schlitzern und Ausschnitten in Aluminium und Kunststoffen auf Kopierfräsmaschinen wie z. B. Elumatec, Haffner, Rotox, Striffler, Wegoma, usw.

Wasserschlitzfräser HS (HSS-E)

25217/25218 gewunden

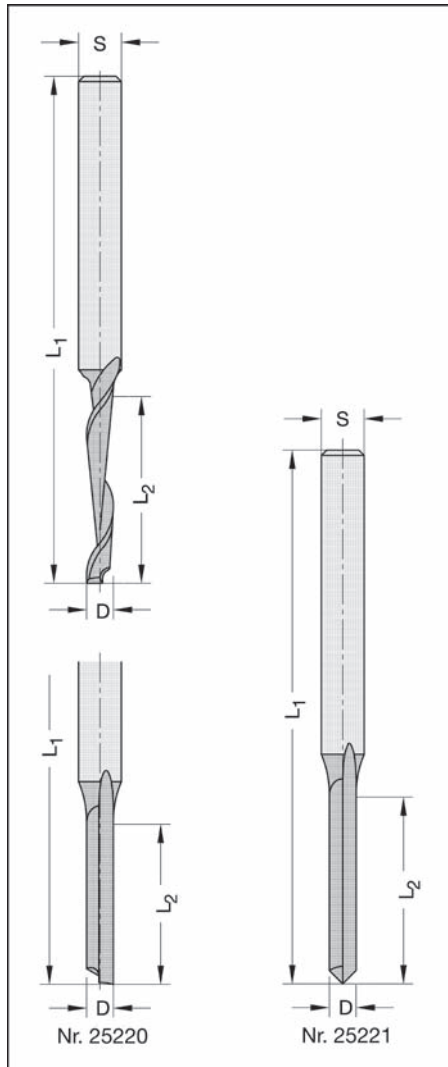

D mm	L ₂ mm	L ₁ mm	Z	Schaft mm	Bestellnummer	€ p.St.
4	40	100	1	8	25217-4-04040-R ●	28,90
5	35	80	1	8	25217-4-05035-R ●	26,70
5	40	100	1	8	25217-4-05040-R ●	27,20
6	40	100	1	8	25217-4-06040-R ●	27,20
5	40	100	2	8	25218-4-05040-R ●	23,90

25220/25221 gerade

D mm	L ₂ mm	L ₁ mm	Z	Schaft mm	Bestellnummer	€ p.St.
4	25	100	1	8	25220-4-04025-R ●	37,50
5	30	100	1	8	25220-4-05030-R ●	35,70
mit Bohrspitze						
5	35	100	1	8	25221-4-05035-R ●	27,30
	45	100	1	8	25221-4-05045-R ●	29,90
	55	100	1	8	25221-4-05055-R ●	37,80
6	48	90	1	8	25221-4-06048-R ○	31,30
	45	100	1	8	25221-4-06045-R ●	32,10

Ausführung:

Nr. 25217/25218: Gewundene Form, ein- oder zweischneidig.

Nr. 25220/25221: Gerade Form, einschneidig.

Nr. 25221: Mit Bohrspitze.

Rechtslauf.

Anwendung:

Verwendung auf Kopier- oder Wasserschlitzfräsmaschinen der Fabrikate Elumatec, Haffner, Rotox, Striffler, Wegoma etc.

Nr. 25221 speziell für Kunststoffprofile (PVC).

Kopierfräser Z1 VHW

für Stahlprofile

25223 doppelseitig

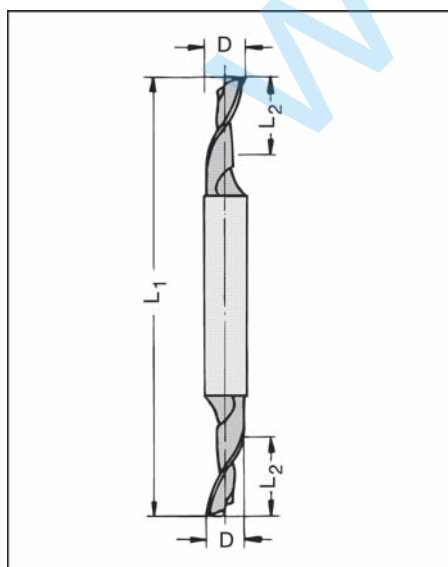

D mm	L ₂ mm	L ₁ mm	Schaft mm	Bestellnummer	€ p.St.
5	12	65	8 x 34	25223-6-05012-R ●	87,00

Ausführung:

Je eine gewundene Schneide an beiden Schaftseiten. Bohr- und umfangeschneidend. Rechtslauf.

Anwendung:

Zum Fräsen von Nuten, Schlitzern und Ausschnitten in Stahlprofilen auf Kopierfräsmaschinen wie z.B.: Elumatec, Haffner, Rotox, Striffler, Wegoma etc.

Doppelte Standzeit durch Wenden des Fräasers nach dem Abstumpfen.

HW-massiv mit spezieller Schneidengeometrie für Stahlprofile.

Bohrer-Sets im Holzetui

neu



30133 6teilig, lange Ausführung

Qualität	Zusammenstellung	Bestellnummer	€ p.St.
SP	6, 8, 10, 12, 14, 16 mm ø	30133-1-00000-R	• 196,00

Ausführung:

Zwei Räumerschneiden, zwei angeschliffene Vorschneider, Zentrierspitze, hochwertige Ausführung. Durchgehend zylindrisch bis D 10 mm. Ab D 12 mm mit Schaft 10 mm, L₁ = 200 mm.

Nur im Set lieferbar.

Anwendung:

Zum Bohren exakter Sacklöcher und Durchgangsbohrungen in allen Holzarten.

30134 11teilig, kurze Ausführung

Qualität	Zusammenstellung	Bestellnummer	€ p.St.
SP	4, 5, 6, 7, 8, 9, 10, 12, 13, 14, 15 mm ø	30134-1-00000-R	• 172,00

Ausführung:

Zwei Räumerschneiden, zwei angeschliffene Vorschneider, Zentrierspitze, hochwertige Ausführung. Durchgehend zylindrisch bis D 10 mm. Ab D 12 mm mit Schaft 10 mm.

Nur im Set lieferbar.

Anwendung:

Zum Bohren exakter Sacklöcher und Durchgangsbohrungen im allen Holzarten.

30138 Forstnerbohrer mit Wellenschliff

Qualität	Zusammenstellung	Bestellnummer	€ p.St.
SP	20, 25, 30, 35, 40, 50 mm ø	30138-1-00000-R	• 113,00

Ausführung:

Zwei Räumerschneiden mit speziellem Wellenschliff, zwei angeschliffene Vorschneider, Zentrierspitze.

Bis D 30 mm mit Schaft 8 x 30 mm. Ab D 35 mm mit Schaft 10 x 30 mm.

Nur im Set lieferbar.

Anwendung:

Zum Bohren maßhaltiger Sacklöcher in Weichhölzern.

Astlochbohrerset im Holzetui

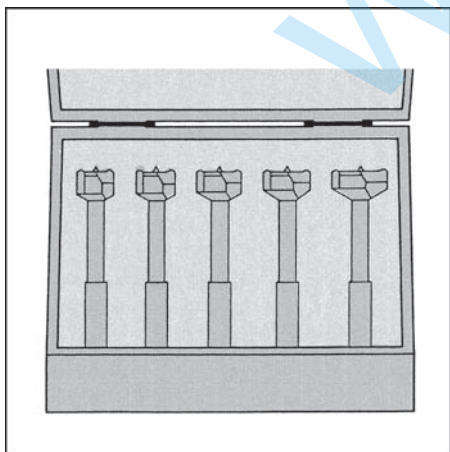

30137 Zylinderkopfbohrer, kurze Ausführung

Qualität	Zusammenstellung	Bestellnummer	€ p.St.
5teilig, komplett im Holzetui			
SP	15, 20, 25, 30, 35 mm ø	30137-1-00000-R	• 136,00
HW	15, 20, 25, 30, 35 mm ø	30137-5-00000-R	• 368,00

Einzelbohrer Nr. 30100 siehe Seite 9.2 (HW) und Seite 9.4 (SP).

30136 Forstnerbohrer, kurze Ausführung

Qualität	Zusammenstellung	Bestellnummer	€ p.St.
5teilig, komplett im Holzetui			
SP	15, 20, 25, 30, 35 mm ø	30136-1-00000-R	○ 141,00

Einzelbohrer Nr. 30070 siehe Seite 9.1

Jakob Schmid GmbH & Co. KG

111024, Россия, г. Москва,
шоссе Энтузиастов, д. 17

(495) 545-77-97
(499) 755-77-97
+7 917 55-88-117 (MTC)

E-Mail: info@jso.ru

www.jso.ru

Ihre wichtigsten Vorteile auf einen Blick:

- + TRADITIONELL HÖCHSTE QUALITÄT
UND GRÖSSTE PRÄZISION
- + ÜBER 6.000 INNOVATIVE PRÄZISIONS-
PRODUKTE SOFORT LIEFERBAR
- + AUF WUNSCH INDIVIDUELLE
SONDERPRODUKTE FÜR
JEDE ANWENDUNG
- + AUSGEZEICHNETES PREIS-
LEISTUNGS-VERHÄLTNIS
- + KOMPETENTER KUNDENSERVICE



Präzision schafft Werte.